



Manuele zoutstrooier Icemaster 50™

Gebruiksaanwijzing



BELANGRIJKE MEDEDELING

Deze machine is ontworpen om alleen droog korrelmateriaal te strooien
DE MACHINE STROOIT GEEN NAT OF VOCHTIG ZOUT

GEEF DEZE GEBRUIKSAANWIJZING AAN AL HET PERSONEEL DAT DEZE
BREEDWERPIGE STROOIER GEBRUIKT OF ER ONDERHOUD AAN PLEEGT

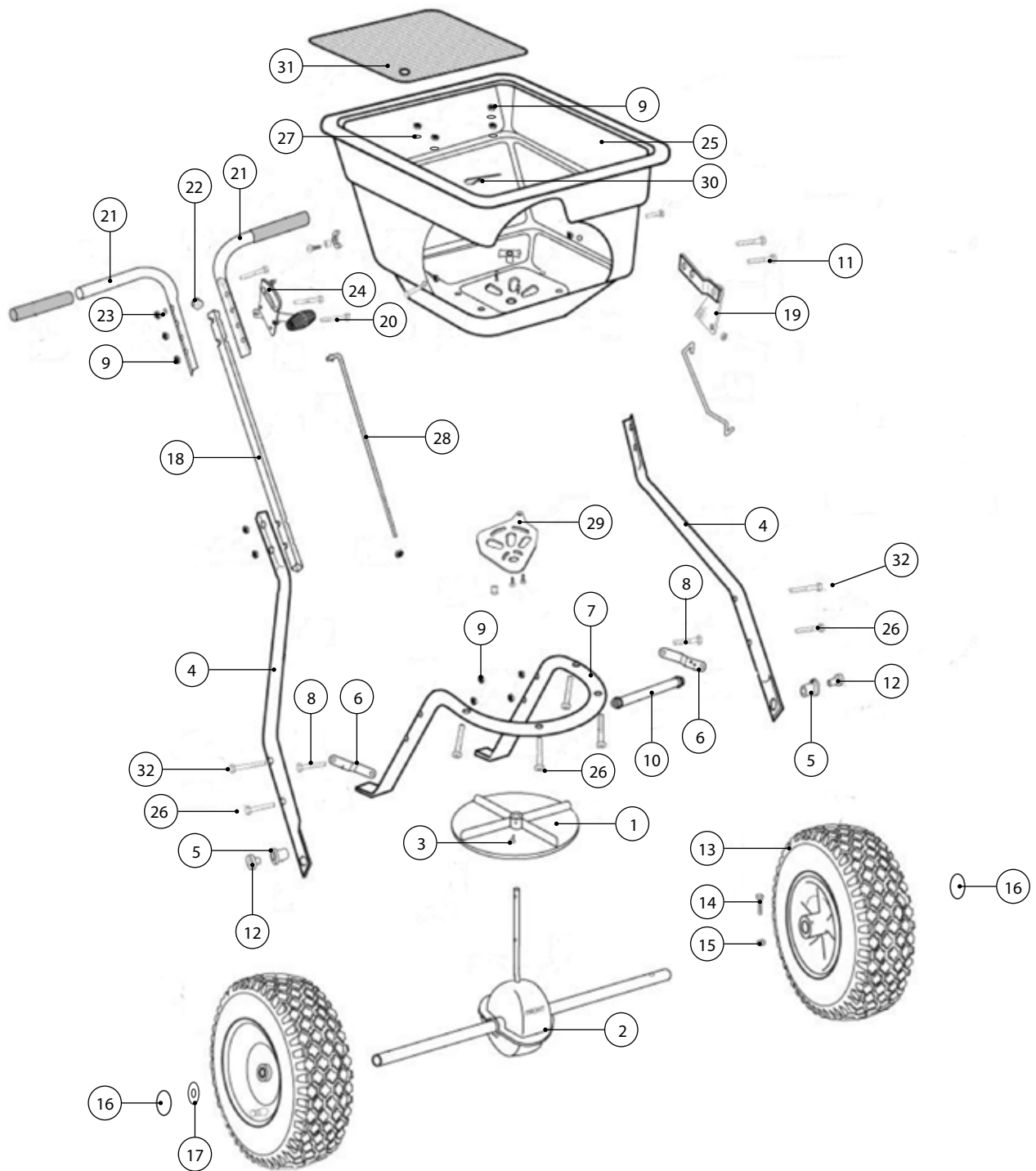

ONDERDEEL 1	DRAAIPLAAT	AANTAL 1	ONDERDEEL 17	16MM PLATTE SLUITRING	AANTAL 1
ONDERDEEL 2	TANDWIELKAST- EN AS-ASSEMBLAGE	AANTAL 1	ONDERDEEL 18	STUURSCHACHT	AANTAL 1
ONDERDEEL 3	M4 X 20MM SCHROEF	AANTAL 1	ONDERDEEL 19	ZWENKBEUGELASSEMBLAGE	AANTAL 1
ONDERDEEL 4	WIELASSEMBLAGEFRAME	AANTAL 2	ONDERDEEL 20	M6 X 50MM BOUT	AANTAL 3
ONDERDEEL 5	ASBUS	AANTAL 2	ONDERDEEL 21	BOVENSTE HANDGREEP	AANTAL 2
ONDERDEEL 6	FRAMESTEUN	AANTAL 2	ONDERDEEL 22	HANDGREPENBRUGSTUK	AANTAL 1
ONDERDEEL 7	TRECHTERFRAME	AANTAL 1	ONDERDEEL 23	6MM PLATTE SLUITRING	AANTAL 3
ONDERDEEL 8	M6 X 35MM BOUT	AANTAL 2	ONDERDEEL 24	METER- EN HENDELASSEMBLAGE	AANTAL 1
ONDERDEEL 9	M6 BORGMOER	AANTAL 14	ONDERDEEL 25	TRECHTERASSEMBLAGE	AANTAL 1
ONDERDEEL 10	VERBINDINGSSTAAF	AANTAL 1	ONDERDEEL 26	M6 X 45MM BOUT	AANTAL 6
ONDERDEEL 11	M6 X 55MM BOUT	AANTAL 2	ONDERDEEL 27	6MM GROTE SLUITRING	AANTAL 4
ONDERDEEL 12	BINNENSTE ASBUS	AANTAL 2	ONDERDEEL 28	REGELSTAAF	AANTAL 1
ONDERDEEL 13	WIEL	AANTAL 2	ONDERDEEL 29	DOORSTROOMREGELPLAAT	AANTAL 1
ONDERDEEL 14	M5 X 45MM BOUT	AANTAL 1	ONDERDEEL 30	R-CLIP	AANTAL 1
ONDERDEEL 15	M5 BORGMOER	AANTAL 1	ONDERDEEL 31	ROOSTER	AANTAL 1
ONDERDEEL 16	AS-EINDKAP	AANTAL 2	ONDERDEEL 32	M6 X 60MM BOUT	AANTAL 2

Verwijder de zak met bevestigingsonderdelen en controleer of de volgende aanwezig zijn:



M4 x 20MM
Bolkopschroef
(ONDERDEEL 3 – 1
STUK)



M5 x 45MM
Zeskantbout
(ONDERDEEL 14 – 1 STUK)



M6 x 35MM
Zeskantbout
(ONDERDEEL 8 – 2 STUKS)



M6 x 45MM
Zeskantbout
(ONDERDEEL 26 – 6 STUKS)



M6 x 50MM
Zeskantbout
(ONDERDEEL 20 – 3 STUKS)



M6 x 55MM
Zeskantbout
(ONDERDEEL 11 – 2 STUKS)



M6 x 60mm
Zeskantbout
(ONDERDEEL 32 – 2 STUKS)



M5 Borgmoer
(ONDERDEEL 15 – 1 STUK)



M6 Borgmoer
(ONDERDEEL 9 – 14 STUKS)



6MM Platte sluitring
(ONDERDEEL 23 – 3 STUKS)



6MM Grote sluitring
(ONDERDEEL 27 – 4 STUKS)

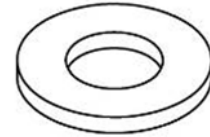

16MM Platte sluitring
(ONDERDEEL 17 – 1 STUK)



Binnenste asbus
(ONDERDEEL 12 – 2 STUKS)



As-eindkap
(ONDERDEEL 16 – 2 STUKS)



Handgrepenbrugstuk
(ONDERDEEL 22 – 1 STUK)



R-clip
(ONDERDEEL 30 – 1 STUK)

Controleer dat de volgende onderdelen zijn ontvangen:



Draaiplaat
(ONDERDEEL 1 –
1 STUK)

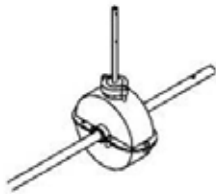

Tandwielkast- en
asmontage
(ONDERDEEL 2 –
1 STUK)

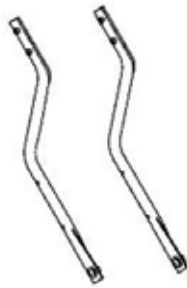

Wielassemblageframe
(ONDERDEEL 4 – 2 STUKS)



Framesteun
(ONDERDEEL 6 –
2 STUKS)



Trechterframe
(ONDERDEEL 7 –
1 STUK)



Verbindingsstaaf
(ONDERDEEL 10 –
1 STUK)

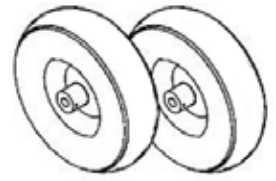

Wielen
(ONDERDEEL 13 –
2 STUKS)



Handgrepenas
(ONDERDEEL 18 –
1 STUK)



Zwenkbeugel-
assemblage
(ONDERDEEL 19 –
1 STUK)



Bovenste stuur
(ONDERDEEL 21 – 2
STUKS)



Meter- en
hendelassemblage
(ONDERDEEL 24 –
1 STUK)

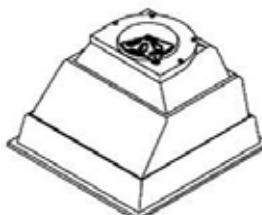

Trechterassemblage
(ONDERDEEL 25 –
1 STUK)



Regelstaaf
(ONDERDEEL 28 –
1 STUK)

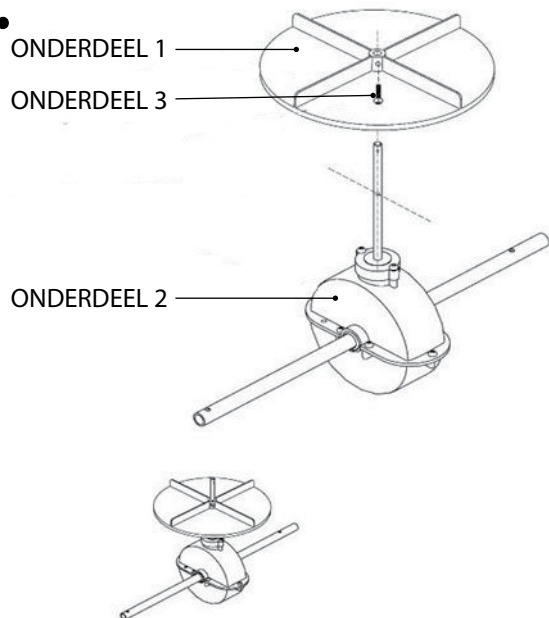

Rooster
(ONDERDEEL 31 –
1 STUK)

A.

Plaats de draaiplaat (ONDERDEEL 1) op de verticale schacht van de tandwielkast- en as-assemblage (ONDERDEEL 2).

Voer de M4 x 20mm schroef (ONDERDEEL 3) in om de draaiplaat in positie te bevestigen.

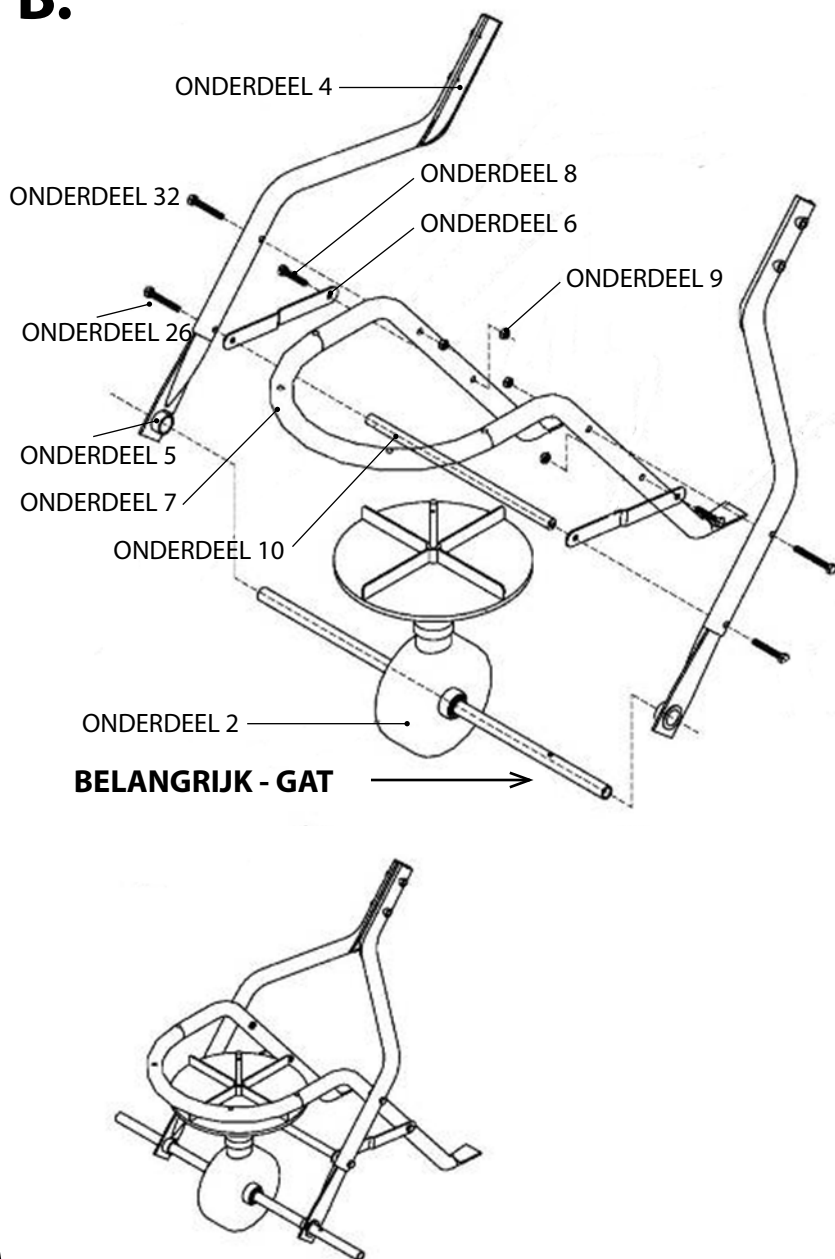
B.

Plaats het wielassemblageframe (ONDERDEEL 4 - 2 STUKS) aan elk eind van de tandwielkast- en as-assemblage (ONDERDEEL 2). Controleer dat de asbussen (ONDERDEEL 5 - 2 STUKS) op hun plaats zitten.

BELANGRIJK: Controleer dat het gat in de tandwielkast- en as-assemblage zich aan de rechterkant bevindt.

Maak één eind van de framesteun (ONDERDEEL 6 - 2 STUKS) aan het trechterframe (ONDERDEEL 7) vast in de richting die wordt getoond en met gebruik van de M6 x 35mm bout (ONDERDEEL 8 - 2 STUKS) en M6 borgmoer (ONDERDEEL 9 - 2 STUKS).

Bevestig de verbingsstaaf (ONDERDEEL 10) in positie door de M6 x 45mm bout (ONDERDEEL 26 - 2 STUKS) door elk wielassemblageframe (ONDERDEEL 4) en framesteun (ONDERDEEL 6) te steken.

Steek de M6 x 60mm bout (ONDERDEEL 32 - 2 STUKS) door elk wielassemblageframe (ONDERDEEL 4) en trechterframe (ONDERDEEL 7). Bevestig in positie met de M6 borgmoer (ONDERDEEL 9 - 2 STUKS) – Draai niet helemaal vast.

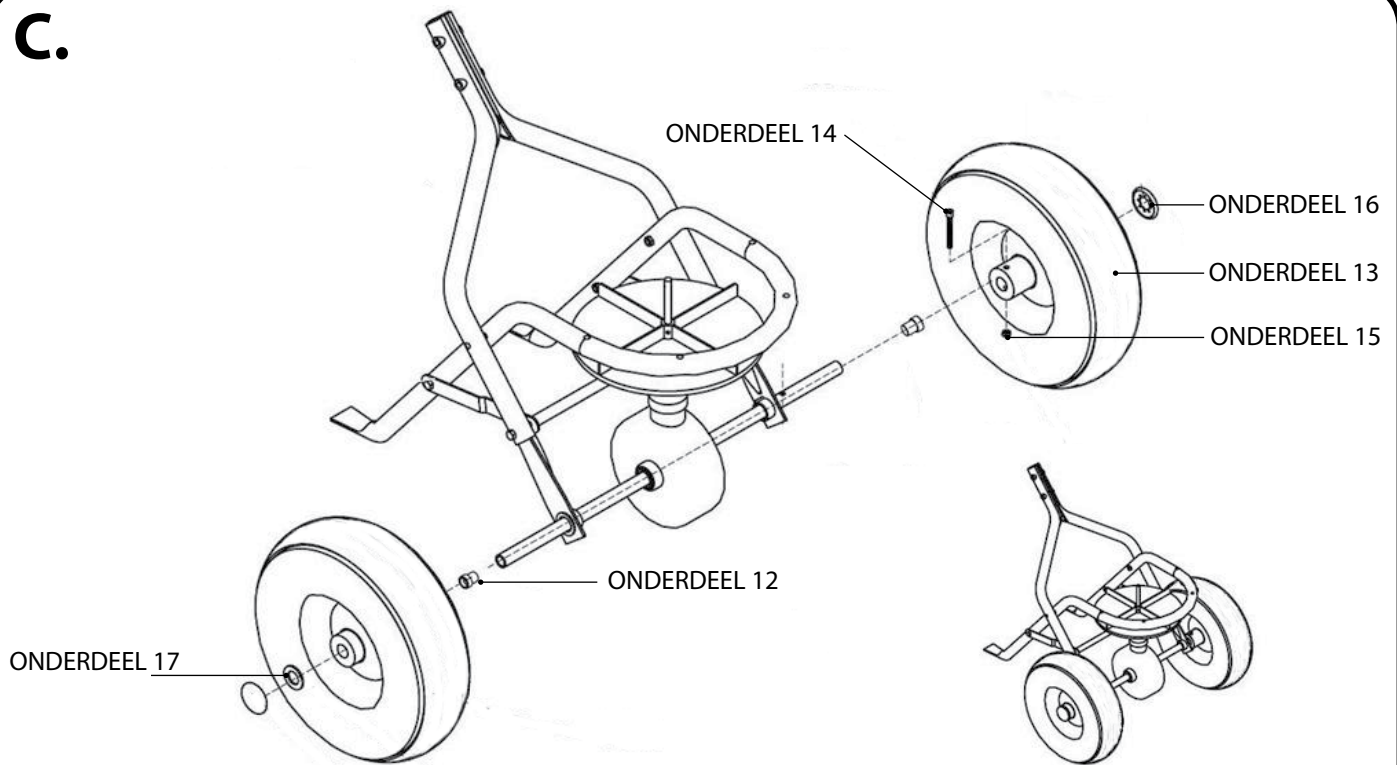
C.

Schuif de binnenste asbus (ONDERDEEL 12 - 2 STUKS) over elk eind van de tandwielkast- en as-assemblage (ONDERDEEL 2) en steek volledig in de asbus (ONDERDEEL 5 - 2 STUKS).

Plaats wiel (ONDERDEEL 13) aan de rechter-as en breng het gat in de wielnaaf in lijn met het gat in de as. Breng de M5 x 45mm bout (ONDERDEEL 14) en M5 borgmoer (ONDERDEEL 15) aan om het aandrijfwiel te bevestigen. Tik met gebruik van een rubberen hamer de as-eindkap (ONDERDEEL 16) in positie.

Plaats het vrije wiel op de linker-as gevolgd door de 16mm platte sluitring (ONDERDEEL 17) en tik de as-eindkap in positie om het wiel te bevestigen.

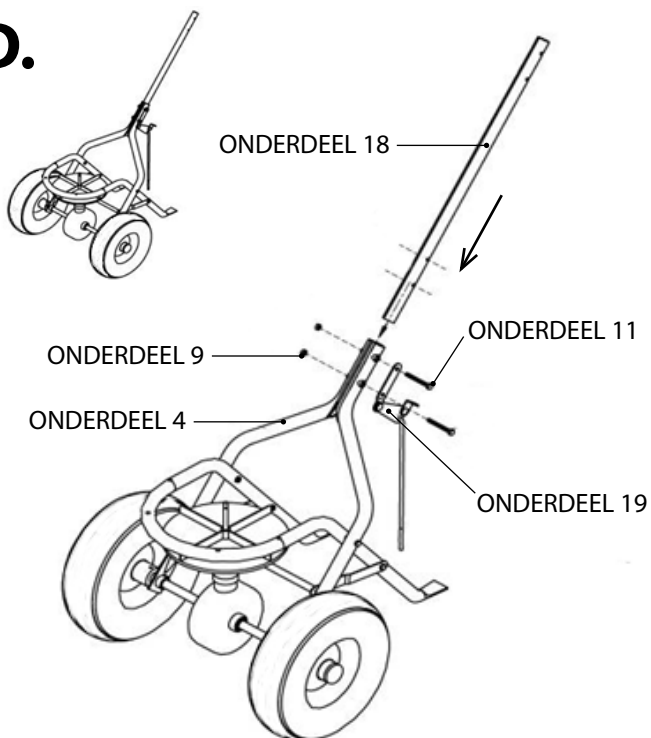
D.

Plaats de handgrepschacht (ONDERDEEL 18) tussen de twee wielassemblageframes (ONDERDEEL 4) en zorg voor de juiste richting van de handgrepschacht. De onderste gaten zijn verder van het eind van de handgrepschacht verwijderd.

Neem de zwenkbeugelassenblage (ONDERDEEL 19) en breng deze op één lijn met de gaten in de wielassemblageframes en handgrepschacht.

Bevestig in positie met de M6 x 55mm bout (ONDERDEEL 11 - 2 STUKS) en M6 borgmoer (ONDERDEEL 9).

DRAAI ALLE MOEREN EN BOUTEN IN DE ASSEMBLAGE VANAF STAP A VOLLEDIG AAN -DRAAI NIET TE VAST AAN-

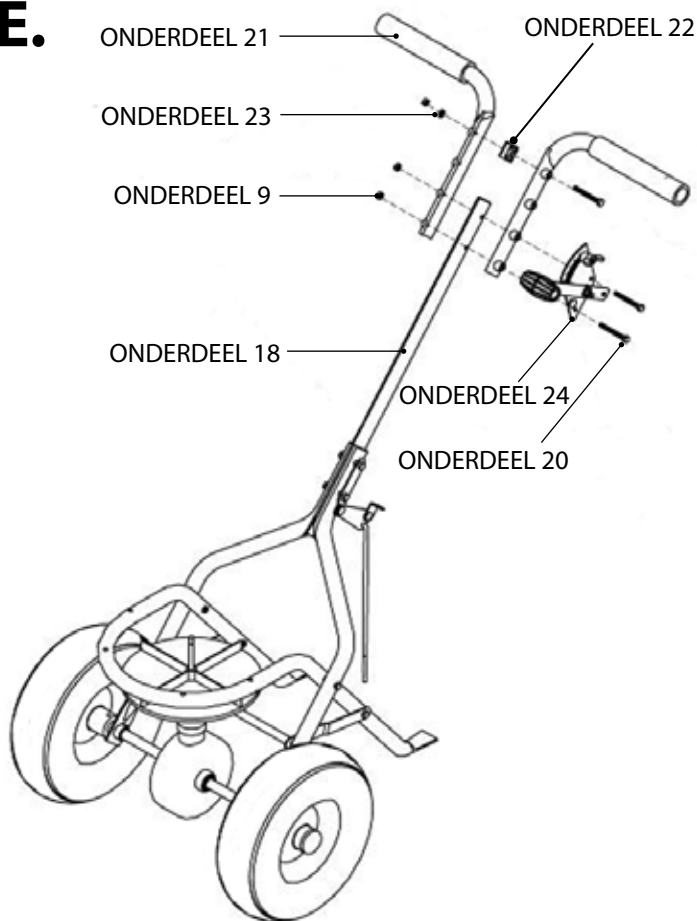
E.

De bovenste handgreep (ONDERDEEL 21 - 2 STUKS) kan in drie posities aan de handgrepenschacht (ONDERDEEL 18) worden aangebracht.

Selecteer de meest comfortabele positie voor gebruik. Als een van de twee hogere posities wordt gekozen, breng dan het handgrepenbrugstuk (ONDERDEEL 22) in het bovenste bevestigingsgat van de bovenste handgrepen aan met de M6 x 50mm bout (ONDERDEEL 20), 6mm platte sluitring (ONDERDEEL 23) en M6 borgmoer (ONDERDEEL 9).

Breng de gaten van de meter- en hendelassenblage (ONDERDEEL 24) op één lijn met de gaten in de bovenste handgrepen en handgrepenschacht.

Zorg ervoor dat de meter- en hendelassenblage zich aan de rechterkant bevindt en de handgreephendel naar voren is gericht.

Bevestig in positie met de M6 x 50mm bout (2 STUKS), 6mm platte sluitring (2 STUKS) en M6 borgmoer (2 STUKS).

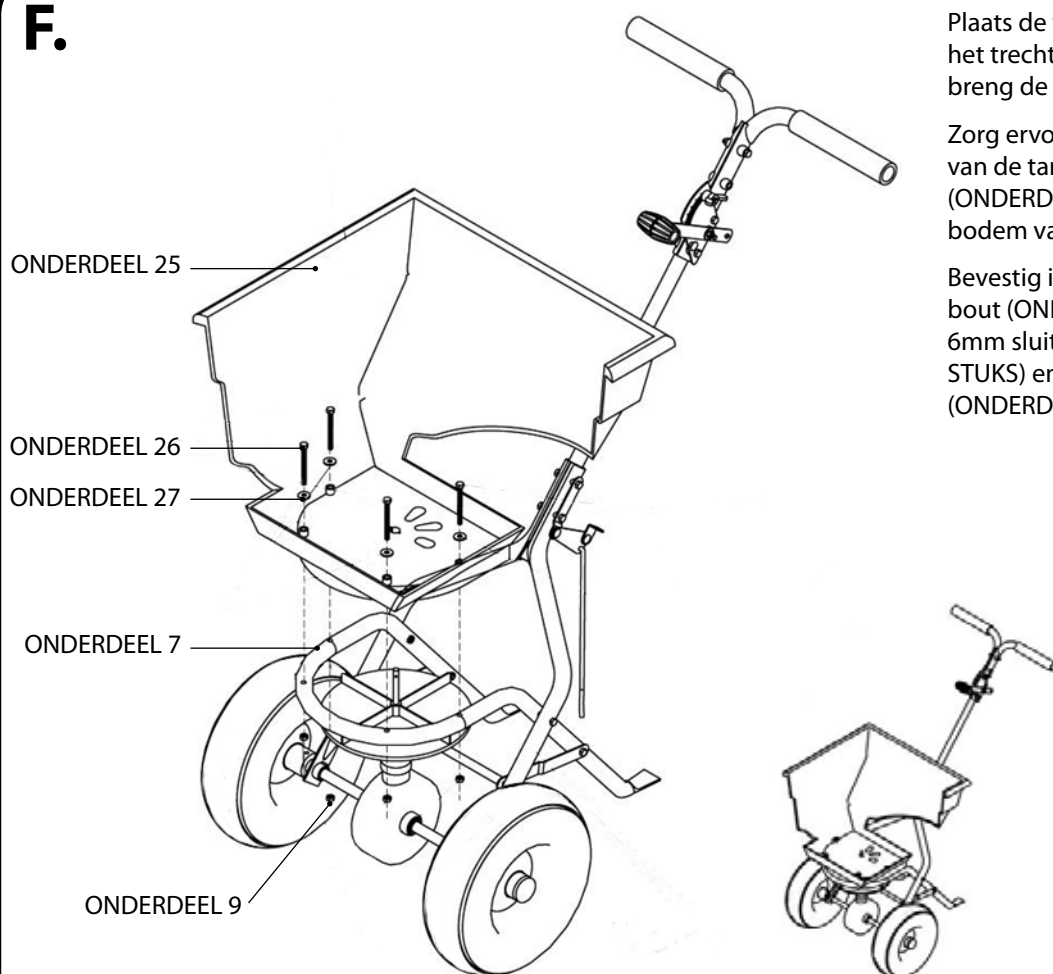
F.

Plaats de trechter (ONDERDEEL 25) op het trechterframe (ONDERDEEL 7) en breng de vier gaten op één lijn.

Zorg ervoor dat de verticale schacht van de tandwielkast- en as-assemblage (ONDERDEEL 2) zich in het gat in de bodem van de trechter bevindt.

Bevestig in positie met de M6 x 45mm bout (ONDERDEEL 26 - 4 STUKS), grote 6mm sluitring (ONDERDEEL 27 - 4 STUKS) en M6 borgmoer (ONDERDEEL 9 - 4 STUKS).

G.

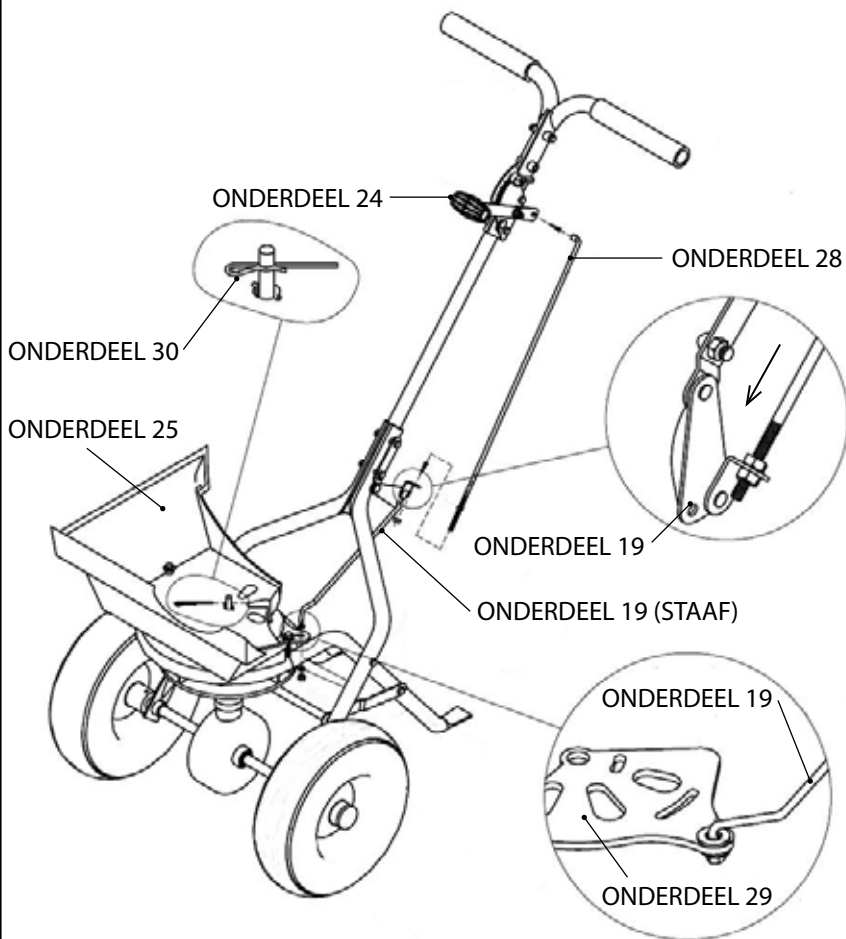

Druk de hendel van de meter- en hendelasssemblage (ONDERDEEL 24) in de laagste positie en voer de bovenkant van de regelstaaf (ONDERDEEL 28) in het gat aan de achterkant van de handgreep.

Verwijder een van de moeren op de regelstaaf (ONDERDEEL 28), steek het schroefdraadeind in de hoekbeugel van de zwenkbeugelassemblage (ONDERDEEL 19) en bevestig de moer weer op de regelstaaf met schroefdraad.

Voer het eind met schroefdraad van de staaf van de zwenkbeugelassemblage (ONDERDEEL 19) in de doorstroomregelplaat (ONDERDEEL 29) die zich aan de onderkant van de trechter (ONDERDEEL 25) bevindt.

Zorg ervoor dat een 6mm platte sluitring (ONDERDEEL 23 - 2 STUKS) aan beide kanten van de doorstroomregelplaat is aangebracht en breng ze in positie met de M6 borgmoer (ONDERDEEL 9).

Ter voltooiing van de assemblage wordt de R-clip (ONDERDEEL 30) vanuit de binnenkant van de trechter (ONDERDEEL 25) in het gat in de verticale schacht van de tandwielkast- en as-assemblage (ONDERDEEL 2) gestoken.

H.

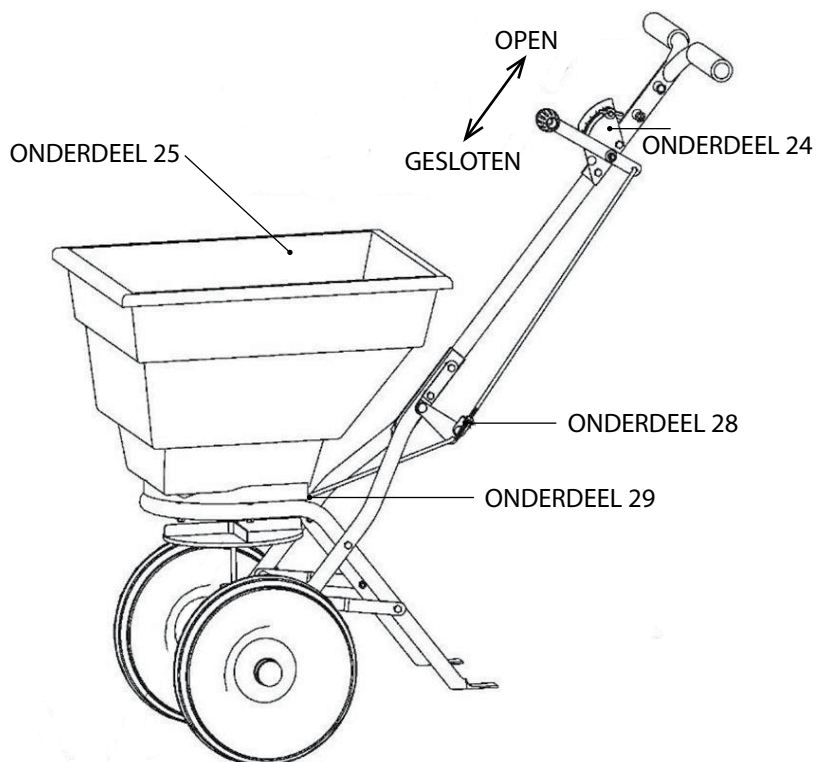

Druk voor het gebruik de hendel (ONDERDEEL 24) naar beneden om de openingen in de bodem van de trechter (ONDERDEEL 25) te sluiten en trek de hendel omhoog om de openingen te openen.

Als de openingen in de bodem van de trechter niet overeenkomen met de openingen in de doorstroomregelplaat (ONDERDEEL 29), pas dan de positie van de twee moeren langs de regelstaaf met schroefdraad (ONDERDEEL 28) aan.

Zodra de openingen zijn uitgelijnd dienen de moeren stevig te worden aangedraaid.

Om de grootte van de openingen tijdens het gebruik van de hendel te beperken, kan de vleugelmoer worden verplaatst (ONDERDEEL 24).

BEDIENING:

Zorg ervoor dat de hendel van de doorstroomregelaar naar beneden is gedrukt en de openingen in de bodem van de trechter gesloten zijn voordat de trechter met het te verspreiden materiaal wordt gevuld.

Wij raden droog korrelmateriaal aan. Gebruik geen vochtig of nat zand/zout en overlaad de trechter niet (maximale capaciteit ongeveer 50kg).

De strooimachine wordt bediend door de hendel van de doorstroomregelaar omhoog te drukken en de strooimachine naar voren te duwen. De aanbevolen gebruikssnelheid is ongeveer 4,8km/u, een stevige wandelsnelheid. De snelheid van de draaiplaat en de strooibreedte worden door de snelheid waarmee u de strooimachine duwt beheerst.

GEBRUIKSTIPS:

- Overlaad de trechter niet.
- Breek klonten materiaal op terwijl u de trechter vult.
- Vervoer de volle trechter niet over lange afstanden.
- Vul de trechter op de gebruikslocatie, meteen voorafgaand aan gebruik.

ONDERHOUD:

- Uw strooimachine gaat langer mee en werkt beter als u er regelmatig onderhoud aan pleegt.
- Laat het te strooien materiaal nooit voor lange periodes in de trechter zitten – zout is hygroscopisch, het absorbeert vocht in de lucht en kan zo hard als beton worden!
- Controleer regelmatig of alle bevestigingen nog stevig vast zitten.
- Spoel/droog na elk gebruik de binnen- en buitenkant van de strooimachine.
- Beweeg de hendel van de doorstroomregelaar en draaiplaat terwijl u de strooimachine schoonspoelt om te voorkomen dat materiaal er zich in ophoopt.
- Gebruik onderhoudsspray (bijv. WD40) om het zeer corrosieve zoute water uit de werkende delen en metalen oppervlakken te verwijderen en de strooimachine te beschermen en te smeren.

 **Glasdon** EN ICEMASTER 50 ZIJN GEDEPONEERDE HANDELSMERKEN VAN GLASDON GROUP EN AL HAAR FILIALEN IN GROOT-BRITTANNIË EN DE REST VAN DE WERELD.

- Een onderhoudsschema met regelmatige controle is aanbevolen, waarbij onderdelen vervangen worden indien nodig.
- Te vervangen onderdelen zijn beschikbaar bij Glasdon.
- Glasdon kan niet aansprakelijk worden gesteld voor klachten of schade door foutieve installatie of incorrect gebruik van het product, of door aan het product toegebrachte wijzigingen zonder toestemming.

Uitgave 2 2015 C000/0450 NL

© Glasdon 01/2021

Glasdon behoudt zich het recht voor om de samenstelling en prijzen van haar producten zonder voorafgaand bericht te wijzigen. Druk- en zetfouten voorbehouden.

 **Glasdon**[®]
Glasdon Europe SARL

Parc du Buisson
2 rue des Verts Prés
CS 12048
59702 Marcq en Baroeul cedex
FRANKRIJK

NL Telnr.: 0800 288 1212
E-mail: kantoor@glasdon.com

BE Telnr.: 02/502.00.00
E-mail: info@glasdon-europe.com
Web: www.glasdon.com